

Technical Notice

Chrysler Float Arm Assembly Instructions

Please take note that the float arm is not installed / attached to the Fuel Module Assembly. It must be properly mounted to the Fuel Level Sender before installing the Fuel Module Assembly into the Fuel Tank.

WARNING: Manipulate the Fuel Module, Fuel Level Sender, and Float Arm very carefully. Any damage or contamination to these components will affect the accuracy of the fuel level reading. Damaged part due to installation will void the warranty.

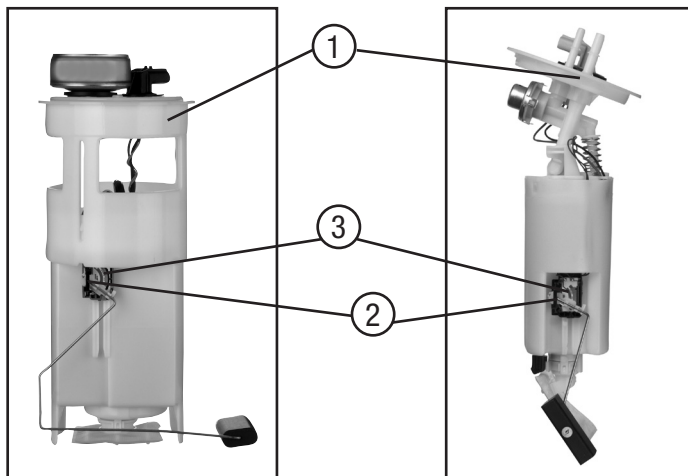

Identify Components

1. Fuel Module
2. Pivot Hole
3. Fuel Level Sender
4. Float Arm
5. Locking Device

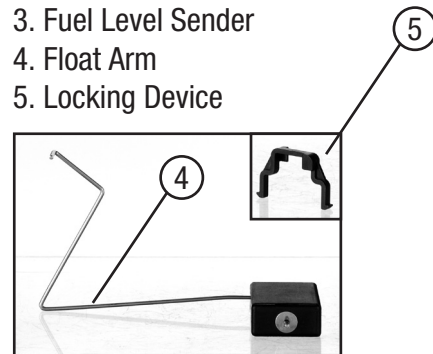

ASSEMBLE FLOAT ARM

1. Insert the float arm into the pivot hole and carefully push on the float arm until it snaps with the fuel level sender.
2. After installing the float arm, place the locking device on the fuel level sender and carefully push on it until it snaps to the fuel level sender.

Picture 1

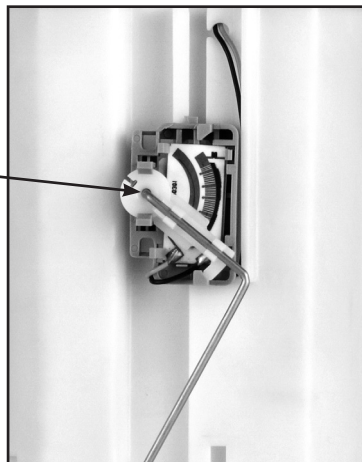

Picture 2

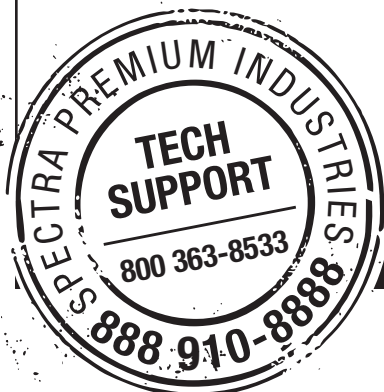

Note Technique / Nota Tecnica

Instructions d'assemblage du bras du flotteur Chrysler / Instrucciones de ensamblaje del brazo flotante Chrysler

Veillez noter que le bras du flotteur n'est pas installé/joint à l'assemblage du module d'alimentation en essence. Il doit être fixé correctement au capteur de niveau d'essence avant d'installer l'assemblage du module d'alimentation en essence dans le réservoir d'essence. / Tenga en cuenta que el brazo flotante no está instalado/adherido al ensamblaje del módulo de combustible. Este debe ser montado de forma apropiada al indicador del nivel de combustible antes de instalar el ensamblaje del módulo de combustible en el tanque de combustible.

AVERTISSEMENT : Manipulez le module d'alimentation en essence, le capteur de niveau d'essence et le bras du flotteur avec soin. Tout dommage ou contamination au niveau de ces composants peut affecter la lecture du niveau d'essence. Une pièce endommagée lors de l'installation annulera la garantie. / **ADVERTENCIA:** Manipule con mucho cuidado el módulo de combustible, el indicador de nivel de combustible y el brazo flotante. Cualquier daño o contaminación de estos componentes afectará la precisión de la lectura del nivel de combustible. Piezas dañadas debido a la instalación, se anulará la garantía.

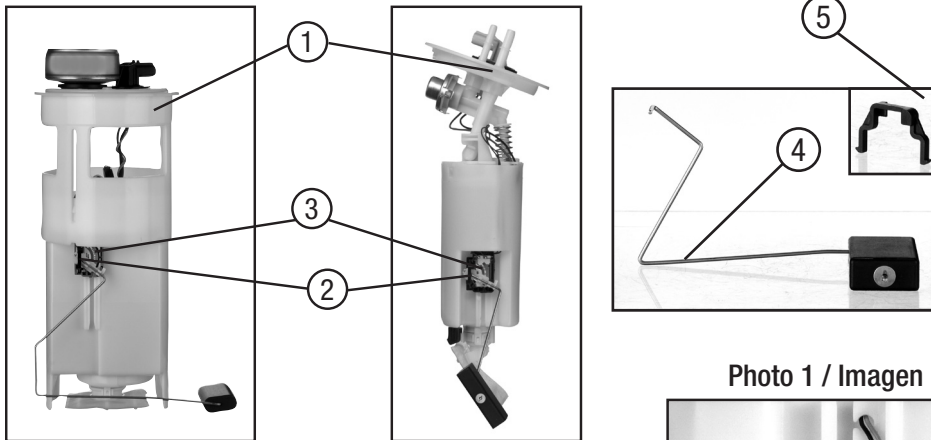

Identifiez les composants / Identificación de los Componentes

1. Module d'alimentation en essence /
Módulo de combustible
2. Trou de pivot / Agujero del pivote
3. Capteur de niveau d'essence /
Indicador de nivel de combustible
4. Bras du flotteur / Brazo flotante
5. Dispositif de verrouillage /
Dispositivo de cierre

Photo 1 / Imagen 1

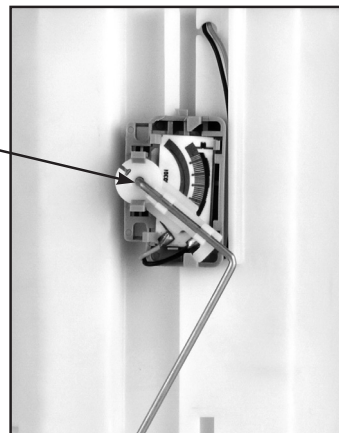
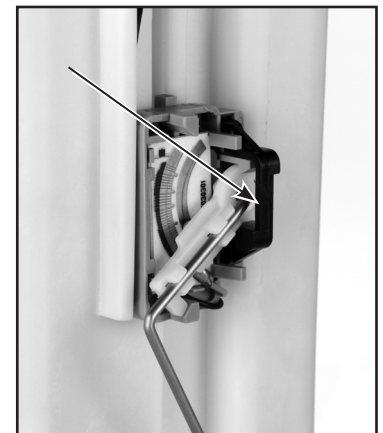

Photo 2 / Imagen 2



ASSEMBLER LE BRAS DU FLOTTEUR / ENSAMBLE DEL BRAZO FLOTANTE

1. Insérer le bras du flotteur dans le trou du pivot et appuyer sur celui-ci jusqu'à se qu'il s'enclenche dans le capteur de niveau d'essence. (Photo 1) / Inserte el brazo flotante en el agujero del pivote y empuje cuidadosamente sobre el brazo flotante hasta que encaje con el indicador de nivel de combustible. (Imagen 1).

2. Après avoir installé le

bras du flotteur, placer le dispositif de verrouillage sur le capteur de niveau d'essence et appuyer jusqu'à se qu'il s'enclenche dans le capteur de niveau d'essence. (Photo 2) / Después de instalar el brazo flotante, coloque el dispositivo de cierre en el indicador de nivel de combustible y empuje cuidadosamente hasta que encaje en el indicador de nivel de combustible (Imagen 2).

